

## Geachte gebruiker,

Hartelijk gefeliciteerd met uw nieuwe Solo TS120 of Solo QS4!

De keuze voor de Solo TS120 en Solo QS4 is een keuze voor ongeëvenaard rijcomfort, zekerheid en rijplezier! Wij wensen u vele comfortabele en veilige kilometers toe, en hopen dat u zult genieten van de vrijheid die uw Solo u geeft.

In deze gebruikershandleiding staat alles over uw Solo, van de bedieningsfuncties en veiligheidsinstructies tot de onderhoudsintervallen. Lees de gebruikershandleiding eens op uw gemak door zodat u het beste uit uw Solo haalt.

Graag houden wij u op de hoogte van nieuwtjes, gebruikersbelevissen en andere wetenswaardigheden. Op de website van Revatak **[www.revatak.nl](http://www.revatak.nl)** kunt u regelmatig de laatste ontwikkelingen lezen. U kunt uiteraard ook via de website uw eigen ervaringen met ons delen. Wij stellen uw reactie op prijs!

Met een hartelijke groet,  
Directie en medewerkers van Revatak Scootmobielen.



Revatak B.V.  
De Beaufortlaan 24  
3768 MJ Soest  
tel. 035 6026858  
fax 035 6016362  
e-mail: solo@revatak.nl  
www.revatak.nl



© 2006 Revatak B.V. Soest  
Alle rechten voorbehouden. Niets in deze gebruikshandleiding mag worden veele-  
voudigd en/of openbaar gemaakt door middel van fotokopie, microfilm, of op welke  
wijze dan ook zonder voorafgaande schriftelijke toestemming van Revatak B.V.

# Inhoud

<b>1</b>	<b>Introductie</b>	<b>5</b>
1.1	Gebruik van de handleiding	5
1.2	Labels op de scootmobiel	5
1.3	Garantie, service en gebruik	7
1.4	Normering en CE-markering	8
<b>2</b>	<b>Veiligheid</b>	<b>9</b>
2.1	Algemeen	9
2.2	Gebruik	9
2.3	Technisch	10
<b>3</b>	<b>Beschrijving</b>	<b>11</b>
3.1	Algemeen	11
3.2	Overzicht Solo TS120	12
3.3	Overzicht Solo QS4	13
3.4	Bedieningspaneel	14
<b>4</b>	<b>Bediening</b>	<b>15</b>
4.1	Stoel instellen	15
4.2	Stuur instellen	16
4.3	Rijden	17
4.4	Overige bediening	20
<b>5</b>	<b>Transport en opslag</b>	<b>23</b>
5.1	Transport van de scootmobiel	23
<b>6</b>	<b>Onderhoud</b>	<b>25</b>
6.1	Reinigen en accessoires	25
6.2	Onderhoud	26
6.3	Onderhoudsmatrix	27
6.4	Gegevens gebruiker	28
6.5	Onderhoudsoverzicht	29
6.6	Storingen	30
<b>7</b>	<b>Technische gegevens</b>	<b>32</b>

# 1 Introductie

## 1.1 Gebruik van de handleiding

In deze handleiding vindt u alle informatie die nodig is voor het gebruik van de scootmobiel:

- Veiligheid
- Bediening
- Onderhoud
- Storingen

Volg altijd de instructies zoals deze in de handleiding zijn opgenomen. Dit verhoogt de levensduur van uw Solo en tevens het rijplezier.

## 1.2 Labels op de scootmobiel

Ter verduidelijking van de juiste betekenis worden hieronder de labels op de scootmobiel toegelicht en de lokatie waar zij zich bevinden aangewezen.

A. CE- markering: geeft aan dat de Solo voldoet aan de essentiële eisen van de Richtlijn Medische



### Let op

Ziet u dit teken in de handleiding, dan volgt een aanvullende instructie. Volg deze aanvullende instructies altijd op. Nalatigheid kan leiden tot lichamelijk letsel of tot schade aan de scootmobiel of het milieu.



### Opmerking

Ziet u dit teken in de handleiding dan volgt een opmerking of aanvullende instructie voor een beter begrip van de bediening.

Hulpmiddelen. De doorkruiste klike geeft aan dat de scootmobiel gerecycled kan en moet worden.

B. Vrijloophendel: Het label boven de hendel geeft de “duwstand” aan, de scootmobiel is vrij te verrijden.

Het label erboven geeft de waarschuwing dat u deze functie niet moet gebruiken op een helling.

Het label onder de hendel geeft aan dat de scootmobiel gereed staat om elektrisch te rijden.

- C. Bij het aansluitpunt voor het laden is de tekst 'Acculader' geplaatst.
- D. Aan de binnenzijde van de zwarte bekapping is het aansluitschema voor de accu geplaatst. Hierin zijn de zekering en de motorregeling ook opgenomen.
- E. Het registratielabel bevat de volgende info:

**Fabrikant:** REVATAK SOEST NL

**Adres:** De Beaufortlaan 24,  
3786 MJ Soest, NL

**Telefoon:** +31-356017002

**Max. gebruikersgewicht:**

Gebruikersgewicht max 160 kg

**Merk/type Productiejaar/  
maand en serienummer:**

Solo TS120-- 20--/-- SN --

- F. Op de stoelhendels staan de bedieningsfuncties: 'Draaien' en 'Hoog/Laag'.



- A. CE-markering  
B. Vrijloophendel  
C. Laadcontact voor de accu's  
D. Aansluitschema (binnenzijde kap)  
E. Registratie label (op stoelkolom)  
F. Stoelverstelling

Voor de Solo QS4 gelden overeenkomstige posities

## 1.3 Garantie, service en gebruik Garantie

Op iedere nieuwe Solo scootmobiel geldt een garantieperiode van 24 maanden, behalve voor delen die aan slijtage onderhevig zijn. Op het chassis is de garantieperiode 60 maanden voor doorroesten en/of breken.

Alle garantiegevallen gelden eerst na beoordeling van Revatak. On-eigenlijk gebruik van de scootmobiel heeft tot gevolg dat de garantie vervalt. Ook aanpassingen door derden zonder goedkeuring van Revatak vallen buiten de garantie en kunnen ook van toepassing zijn op andere onderdelen van de scootmobiel. Dit ter beoordeling van Revatak.

### Service en technische ondersteuning

Aan de Solo scootmobiel dient jaarlijks door een deskundige van de leverancier van de scootmobiel, of door Revatak, preventief onderhoud te worden uitgevoerd. Preventief onderhoud voorziet in de controle op het goede en juiste functioneren van alle bewegende delen, alsmede de elektronica en de conditie van de accu's. Reparaties dienen uitsluitend door

de leverancier of door Revatak te worden uitgevoerd, waarbij uitsluitend door Revatak geleverde originele onderdelen mogen worden gebruikt. Voor service-aanwijzingen en beschikbare vervangingsonderdelen is een service handleiding beschikbaar voor de dealers van Revatak.

### Stralingsrisico

Alle Solo scootmobielen zijn EMC (Elektro Magnetische Compatibiliteit) goedgekeurd. Uit proeven is gebleken dat de Solo scootmobielen niet gevoelig of schadelijk zijn voor mobiele communicatieapparatuur en elektronisch gestuurde apparatuur. Toch dient te allen tijde zorgvuldigheid en voorzichtigheid in acht te worden genomen bij het gebruik van deze middelen en het gelijktijdig gebruik van de Solo scootmobiel.



#### Let op

Zet de scootmobiel uit als u uw mobiele telefoon gebruikt. Winkelpoortjes kunnen geactiveerd worden.

## Milieu

Alle onderdelen van de Solo scootmobielen zijn recyclebaar.

De dealer is bekend met de NVMP inzamelpunten (ROS) voor het afdanken van de scootmobiel. Revatak kan informatie verschaffen over de verwerking van gebruikte onderdelen en over locaties van gevaarlijke stoffen.

## Vervoer

Scootmobielen mogen niet gebruikt worden als zitondersteuning in een motorvoertuig, ook al zou de scootmobiel met een taxi-vergrendeling worden vastgezet in het motorvoertuig.

## Besturing

Solo scootmobielen zijn uitgevoerd met een volledig programmeerbare elektronische besturing. Het wijzigen van deze programmering mag alleen door Revatak en/of door Revatak geautoriseerde leveranciers worden uitgevoerd.

## Slotbepaling

Door het niet opvolgen van bovenstaande aanwijzingen, kan de garantie vervallen.

## 1.4 Normering en CE-markering

### Normering

De scootmobiel is ontworpen volgens de EN 12184 normering. Hiermee voldoet de scootmobiel minimaal aan de in deze norm gestelde eisen.

### CE-markering

De scootmobiel voldoet aan de bepalingen gesteld in de richtlijn voor Medische Hulpmiddelen en is voorzien van een CE-markering.

# 2 Veiligheid

## 2.1 Algemeen

U bent als gebruiker van de scootmobiel is altijd verantwoordelijk voor het naleven van de plaatselijk geldende veiligheidsvoorschriften en -richtlijnen.

Het is belangrijk de eerste rijervaring op te doen onder begeleiding van een ervaren trainer/adviseur. Uw dealer kan u daarbij behulpzaam zijn.

## 2.2 Gebruik

- De Solo TS120 en Solo QS4 scootmobiel zijn geschikt voor het vervoer van één persoon.
- De scootmobiel kan een helling van maximaal 20% veilig oprijden.
- Keren op een steile helling vergroot de kans op kantelen.
- Steilere hellingen berijden (voor- of achteruit) is gevaarlijk.
- Bij manoeuvreren op een helling dient altijd voorzichtigheid betracht te worden, gebruik beslist niet de vrijloop.
- Rijden in heuvelachtig terrein verdient extra aandacht van de bestuurder.

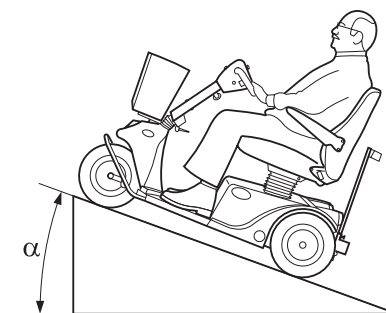

- Rijd een trottoir altijd recht van voren op. Geef hierbij voorzichtig gas. Beter is het trottoir via een oprit op te rijden.
- Neem bij vervoer van de scootmobiel in een motorvoertuig plaats in een vaste zitplaats van het motorvoertuig.
- Het oppervlak van de scootmobiel kan door zonlicht heet worden.
- Pas op bij het rijden langs een (stoep)rand. Ongelijke ondergrond verhoogt het gevaar op kantelen.
- Zacht, glad of ongelijk terrein verhoogt het risico op gevaarlijke situaties.



## 2.3 Technisch

- In bochten is de snelheid begrensd.
- Een noodstop bevindt zich op het bedieningspaneel.
- Bij het opstarten van de Solo TS120 en Solo QS4 wordt de werking van de lampen gecontroleerd. Een signalering in het display op het bedieningspaneel geeft aan dat er een defect aan de verlichting is.
- Bij een aangesloten acculader is de wegrijdblokkering actief.
- Het display waarschuwt bij een te lage accuspanning.

- Het display voorziet u in informatie om eventuele storingen te verhelpen
- De scootmobiel is voorzien van een ergonomisch gevormd veiligheidsstuur.
- Bij signalering van een elektronisch defect zal de scootmobiel gecontroleerd tot stilstand komen.
- Delen waartussen lichaamsdelen beklemd kunnen raken zijn afgeschermd.
- Een stoelgordel om uw lichaamshouding te fixeren kan door de dealer gemonteerd worden aan de bevestigingspunten van de armliggers op de rugleuning.

# 3 Beschrijving

## 3.1 Algemeen

De Solo TS120 (driewiel uitvoering) en Solo QS4 (vierwiel uitvoering) zijn elektrisch aangedreven scootmobielen. Het veersysteem is door Revatak ontwikkeld en gepatenteerd en biedt de gebruiker een hoog comfort bij veilige rijeigenschappen. De Solo is geschikt voor zowel jonge als oudere mensen die moeite hebben om zich over langere afstand te voet te bewegen.

U heeft een persoonlijke keuze voor optimaal veercomfort:

**Active:** Strakkere vering en stevige stoel die een sportieve, actieve rijstijl mogelijk maakt.

**Comfort:** Comfort vering, een optimale mix van schokdemping en rijgedrag.

**Xtra:** Extra soepele vering en zachte stoel, voor maximale schokdemping (bijv. vanwege pijn door spierziekte, reuma of rugklachten)

De Solo QS4 (vierwiel uitvoering) is alleen in de Active uitvoering beschikbaar.

De Solo scootmobiel is door de gebruiker optimaal in te stellen. Dit garandeert een ontspannen houding tijdens het rijden.

De scootmobiel wordt in principe met twee handen bediend. Het kost weinig kracht om met de scootmobiel te rijden en de bediening op het bedieningspaneel is eenvoudig. Het display geeft alle informatie die tijdens de rit gewenst is:

- Snelheid in km/u en rij-stand
- Dagteller en kilometerstand
- Accuspanning
- Datum, tijd en buitentemperatuur

Enkele eigenschappen van uw Solo:

- Vervoer van personen tot maximaal 160 kg.
- Maximumsnelheid instelbaar tot 17 km/h.
- Actieradius op één acculading tot 50 km resp. 70 km (bij 73 Ah resp. 97 Ah accu's).

- Geschikt voor gebruik op verharde wegen en paden.
- Geschikt voor gebruik in de West-Europese klimaatzone.

De scootmobiel wordt aangestuurd door een microprocessor. De programmering van de rij-eigenschappen is met de grootste zorgvuldigheid gekozen. Ondeskundig veranderen van de programmering kan gevaarlijke situaties veroor-

zaken. Uw dealer beschikt over apparatuur om diverse eigenschappen aan te passen. In hoofdstuk 6 is een lijst opgenomen waar u uw specifieke instellingen kunt noteren.

#### Opmerking

Door uw dealer zijn diverse rij-eigenschappen via de microprocessor voor u in te stellen.

### 3.2 Overzicht Solo TS120



### 3.3 Overzicht Solo QS4



## 3.4 Bedieningspaneel

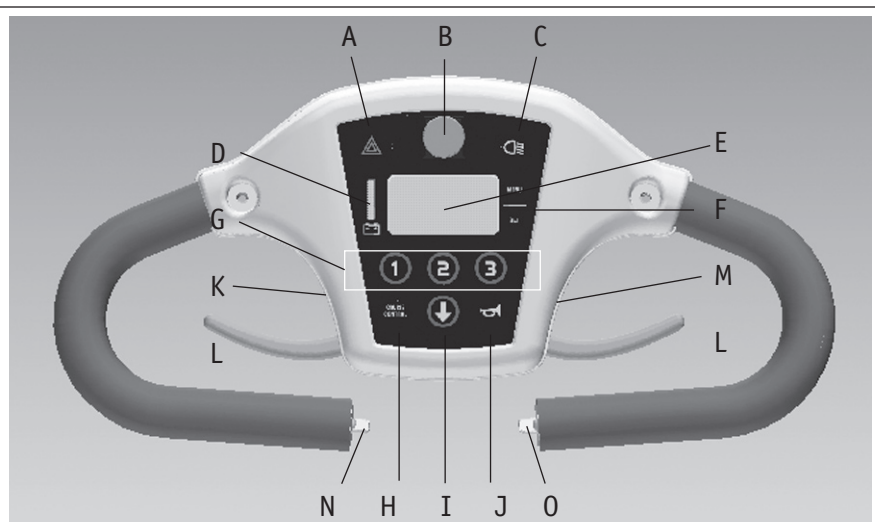

- A. Alarmlichten
- B. Noodstop
- C. Verlichting
- D. 10-led Accu-indicatie
- E. Display
- F. Menutoets / Resettoets
- G. Snelheidsniveau 1,2,3 vooruit
- H. Cruise Control
- I. Achteruitrijtoets (indien geprogrammeerd; optie)
- J. Claxon
- K. Aansluitpunt acculader
- L. Bedieningshendel
- M. Contactslot
- N. Richtingaanwijzer links
- O. Richtingaanwijzer rechts

## 4 Bediening

### 4.1 Stoel instellen

#### Zithoogte

1. Neem plaats in de stoel.
2. Trek de hendel (A) omhoog, herkenbaar aan de "hoog/laag" sticker.
3. Stel de zithoogte van de stoel in.
4. Laat de hendel los.

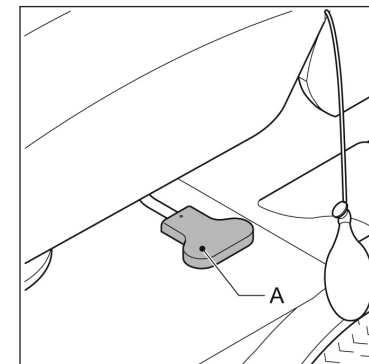

#### Rugleuning

1. Neem plaats in de stoel
2. Trek de hendel (B) omhoog.
3. Duw met het bovenlichaam de rugleuning in de gewenste positie.
4. Duw de hendel omlaag.

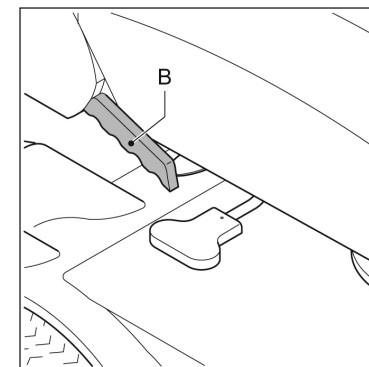

#### Let op

Verstel de rugleuning nooit zonder zelf in de stoel plaats te nemen.

#### Luchtluumbaal rugleuning

1. Neem plaats in de stoel.
2. Pomp met het luchtpompje (C) de luchtluumbaal in de rugleuning op tot de gewenste houding is bereikt.
3. Gebruik de knop (D) om de luchtluumbaal weer leeg te laten lopen.

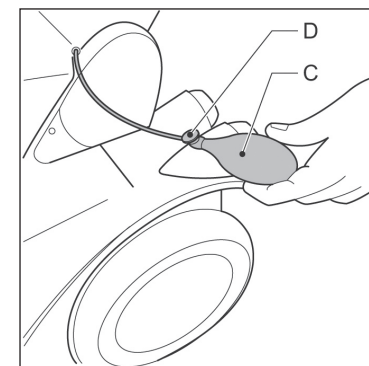



## Armleggers

Stel met behulp van het wieltje (E) de hoek van de armlegger in.

### Opmerking

De stand van de armleggers wijzigt wanneer de rugleuning wordt versteld.

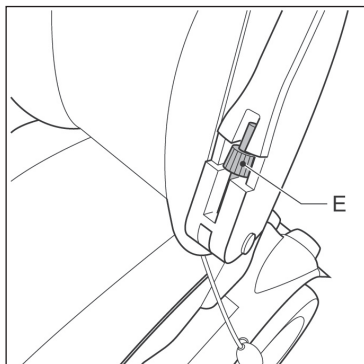

## 4.2 Stuur instellen

### Stuurhoogte

1. Draai de (imbus)schroef met een imbusleutel los.
2. Stel de hoogte van het stuur in.
3. Draai de schroef weer stevig vast.

### Opmerking

Stel de stuurhoogte vooraf eenmalig goed af.



### Hoek stuurkolom

1. Beweeg de hendel naar boven.
2. Verstel de hoek van de stuurkolom.
3. Laat de hendel los.

### ! Let op

Het stuur beweegt door een gasveer vanzelf naar voren. Verstel niet tijdens het rijden.

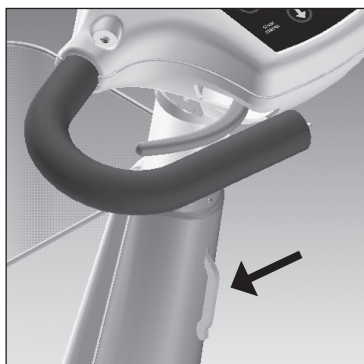

## 4.3 Rijden

### Controle vooraf

Controleer voor het wegrijden het volgende:

- de verlichting,
- de bandenspanning,
- de accuspanning, het groene lampje moet branden,
- of de vrijloophendel naar beneden wijst (rijden)

### Opmerking

Bij lage temperaturen hebben de accu's een lagere capaciteit. Hierdoor neemt ook de actieradius af.

### Instappen

1. Trek de hendel (A) omhoog, te herkennen aan de 'draaien' sticker.
2. Draai de stoel een kwartslag.
3. Neem plaats in de stoel.
4. Draai de stoel terug tot u <klik> hoort.

### ! Let op

Zorg ervoor dat de stoel goed is vergrendeld.

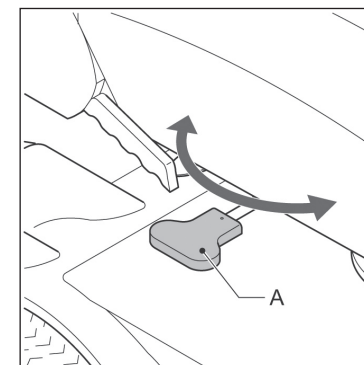

### Inschakelen

1. Steek de contactsleutel in het contactslot
2. Draai de sleutel een kwartslag.
3. Wacht totdat '0 km/h' in het display verschijnt.



## Versnellingen

Kies een versnelling:

1. Laag (1) (4 – 6 km/u)  
Binnenshuis, winkels etc.
2. Middel (2) (7 – 11 km/u)  
In drukke straten etc.
3. Hoog (3) (9 – 17 km/u)  
Op rustige wegen etc.

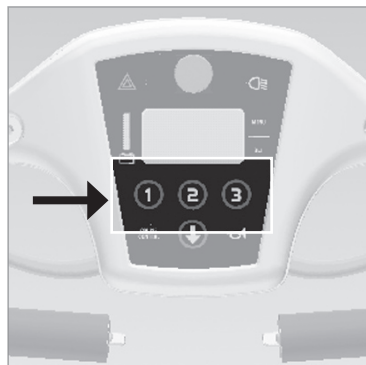

## Vooruit en achteruit rijden

1. Knijp de hendel (A) langzaam in, de scooter gaat rijden.
2. Knijp de hendel verder in, de scooter gaat sneller rijden.
3. Laat de hendel los. De scooter stopt. De remlichten lichten op.
4. Gebruik de hendel (B) om achteruit te rijden.

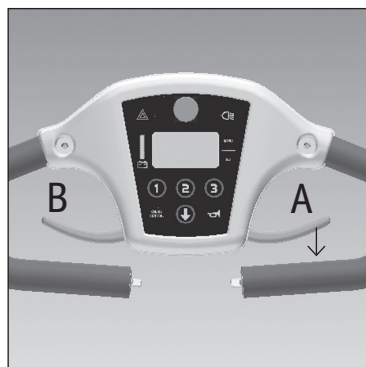

### Opmerking

Op verzoek kan de dealer de bediening wijzigen in 5 mogelijkheden. Bijvoorbeeld beide hendels vooruit.

## Noodstop

1. Druk op de noodstop.
2. De scooter komt snel tot stilstand.
3. De alarmlichten gaan knipperen.
4. Trek de knop uit om weer verder te rijden

### ⚠ Let op

- De scooter komt sneller tot stilstand dan normaal.
- Gebruik de noodstop alleen bij noodgevallen.



## Verlichting

1. Druk op de toets (B) om de verlichting in of uit te schakelen.
2. Druk op (C) of (D) om de richtingaanwijzers in of uit te schakelen

### Opmerking

Na een scherpe bocht schakelen de richtingaanwijzers automatisch uit.

3. Druk op de toets (A) om de alarmlichten in of uit te schakelen.

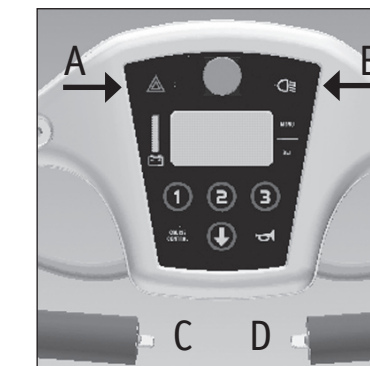

## 4.4 Overige bediening

### Accucapaciteit

1. De indicator op het display toont de accucapaciteit:

- Alle lampjes branden (3 rode, 7 groene): de accu's zijn vol.
- Als alleen 3 rode lampjes branden zijn de accu's bijna leeg; ga z.s.m. laden.

2. Laad bij voorkeur de accu's op voordat het laatste groene lampje dooft.

3. Bij een lage accuspanning (nog 3 rode lampjes) krijgt u in het display een waarschuwing dat u de accu's moet bijladen. Op tijd laden voorkomt schade.

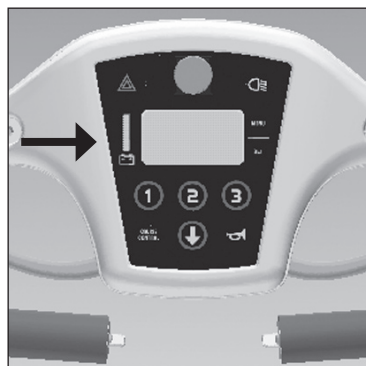

### ! Let op

Zorg ervoor dat de accu's nooit geheel ontladen worden (alle lampjes zijn uit).

### Opladen accu's

1. Steek de stekker van de acculader in het aansluitpunt.
2. Steek de stekker van het netsnoer in een wandcontactdoos.
3. Maak de laadcyclus van 8 - 10 uur altijd geheel af.

### Opmerking

- Zet de scootmobiel iedere nacht aan de oplader weg.
- Laad volledig ontladen accu's in een cyclus van 24 uur op.



### Vrijloophendel

Draai de vrijloophendel naar boven om de scootmobiel met de hand te verrijden. Iedere 2 seconden klinkt een piep-toon om u te attenderen op de ingeschakelde vrijloop.

### ! Let op

Gebruik deze functie niet op een helling! (geen rem)

Draai de vrijloophendel weer naar beneden na gebruik van de vrijloopfunctie zodat de rem weer ingeschakeld wordt.

### Gebruikersmenu

Druk op MENU om naar een volgend scherm te gaan. De zwarte vlakjes rechts in het scherm geven aan of u de menu of set toets kunt gebruiken. Het onderste vlakje komt overeen met de SET toets en de bovenste met MENU toets.

### Opmerking

Druk in het AFSTANDEN- scherm 2 seconden op SET om de dagtel-ler op 0 te stellen.

Na een paar seconden springt het scherm automatisch terug naar het beginscherm met de km/u aandui-ding.

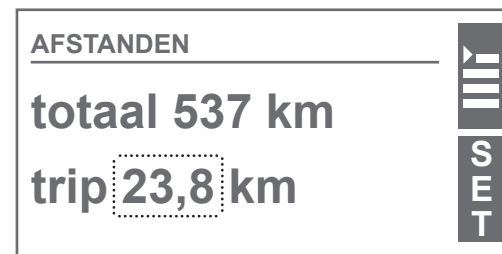
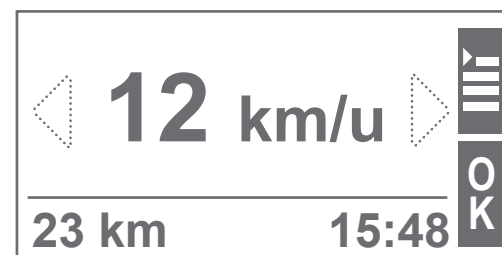
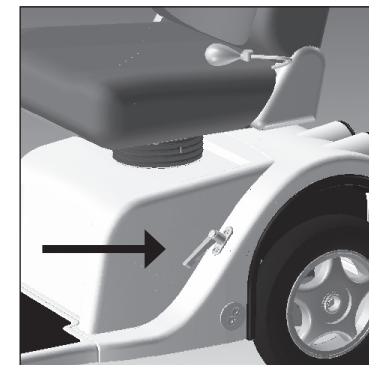

## Datum en tijd instellen

1. Kies met MENU de datum en tijd.

Druk 2 seconden op de SET toets. In het wijzigingsmenu knipperen nu de 'uren'. Met toets 1 en 2 kunt u de uren juist instellen.

2. Druk op OK om de uren vast te leggen; de minuten gaan knipperen. Met toets 1 en 2 kunt u weer de minuten instellen, na OK gaat de datumaanduiding knipperen. Op dezelfde manier kunt u alles juist instellen. Na OK keert u uiteindelijk terug in het Tijd, Datum en Temperatuur scherm.



## Cruise control

1. Ga op de gewenste snelheid rijden.  
2. Druk op CRUISE CONTROL (A) Laat daarbij de gashendel niet los.  
3. De cruise control is ingeschakeld zodra CRUISE bovenin het scherm verschijnt. Er klinkt ook een korte toon. Laat vervolgens de gashendel los.  
4. Schakel de cruise control uit door de gashendel (B) te bedienen. U kunt ook de Cruise Control (A) toets nogmaals indrukken.



### ⚠ Let op!

Als u bij het uitschakelen van de cruise control de hendel maar kort aanraakt, komt u snel tot stilstand. Let op achteropkomend verkeer.

### Opmerking

De cruise control schakelt vanzelf uit in een scherpe bocht (bijvoorbeeld bij uitwijken).

## 5 Transport en opslag

### 5.1 Transport van de scooter

#### Klaarmaken voor transport

1. Houd de rugleuning stevig vast.  
2. Trek de hendel (A) omhoog.  
3. Beweeg de rugleuning voorzichtig naar voren.  
4. Laat de hendel los bij de gewenste stand van de leuning.

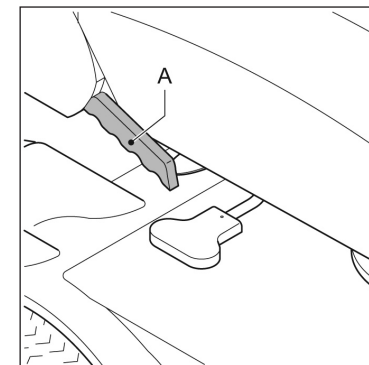

5. Draai de hendel (B) omhoog.  
6. Beweeg de stuurkolom zo ver mogelijk naar beneden.  
7. Laat de hendel weer los.

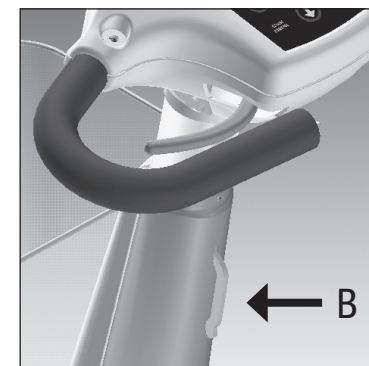

## Transport

1. Rijd de scootmobiel in het voertuig.
2. Zet de scootmobiel uit.
3. Zorg ervoor dat de scootmobiel goed is verankerd.



### Let op

Blijf tijdens de rit niet in de scootmobiel zitten. Neem plaats in een stoel van het voertuig zelf.

## Opslag

Bij langdurig (langer dan een week) niet gebruiken van de scootmobiel:

- Sluit minimaal eenmaal per week de acculader aan. Op deze manier blijft de conditie van de accu's op peil.
- Beter nog is de scootmobiel aan de acculader weg te zetten.

Bij zeer langdurig niet gebruiken van de scootmobiel tijdens de winter of door ziekte:

- Laat de bedrading van de accu's door uw dealer ontkoppelen.



# 6 Onderhoud

## 6.1 Reinigen en accessoires

Reinig de bekleding en het frame regelmatig.

### Bekleding

1. Verwijder lichte verontreiniging met een oplossing van mild reinigingsmiddel en warm water.
2. Veeg in de richting van de vleug van het textiel.
3. Schrob de bekleding met een zachte borstel voorzichtig af wanneer de verontreiniging in de bekleding is getrokken.



### Let op

Gebruik geen bleek- of oplosmiddelen

### Frame

1. Reinig het frame met een niet schurende reiniger.
2. Zet het frame in een niet schurende autowas.

### Accessoires

- Achteruitkijkspiegel
- Handrem op achterwiel
- Stokhouder
- Afdekhoes
- Schootkleed

Andere accessoires zijn op aanvraag leverbaar.

## 6.2 Onderhoud

### Accu's

De scootmobiel is uitgerust met 2 droge (gel) accu's van 12 Volt. De volgende typen zijn geschikt: 73 Ah (276x171x251 mm) 86 Ah (324x171x251 mm) 97 Ah (329x171x238 mm)

De accu's behoeven geen ander onderhoud dan dagelijks opladen en 1 maal maandelijks een 24-uurs oplaadcyclus.

De aansluitwijze van de accu's is op een schema in het accudeksel verduidelijkt.

#### Revatak Battery Connections

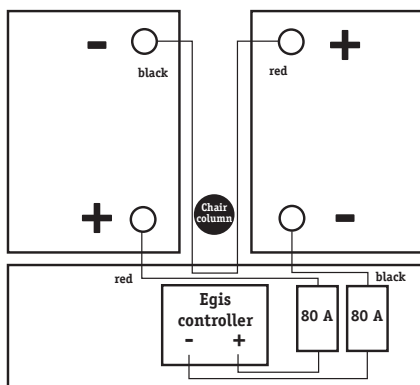

Wees voorzichtig met beschadigde accu's. Laat het vervangen van de accu's over aan de dealer. De dealer weet hoe de oude accu's

milieuvriendelijk verwerkt dienen te worden.

Hoe u de accu's moet opladen leest u in hoofdstuk 4.4.



#### Let op

Laad de accu's tijdig op, dit verlengt de levensduur.



#### Let op

Nieuwe accu's moeten ingereden worden. Accu's beschikken pas na een aantal keer gebruiken en opladen over hun volledige capaciteit. Houd daar rekening mee bij uw eerste ritten.

### Banden

De banden van de scootmobiel moeten voldoende spanning hebben. U dient deze dan ook regelmatig te controleren. Een te lage bandenspanning zorgt ervoor dat u minder ver kunt rijden. Ook de wegligging verslechtert, en het sturen gaat zwaarder. Het is dus voor de veiligheid belangrijk dat de bandenspanning in orde is. De spanning van de voorband dient minimaal 2,0 bar te zijn. De achterbanden minimaal 2,5 bar.

Controleer de banden regelmatig op slijtage en op (uitdrogings-) scheuren.

## 6.3 Onderhoudsmatrix

In onderstaande matrix zijn de items aangegeven die regelmatig gecontroleerd dienen te worden. Als er een gebrek is ontstaan kunt u de dealer inschakelen om dit te verhelpen. Zorg dat de scootmobiel minimaal 1 maal per jaar voor een controle en servicebeurt bij de dealer is.

Onderdeel	Actie	Dag	Week	Maand	Kwartaal	Half jaar	Jaar
Acculader	Controleren op werking	X					
Banden	Spanning 2,5 tot 3 bar		X				
Verlichting	Controleren werking	X					
Frame / bekleding	Reinigen met vochtige doek		X				
Verbindingen	Controleren op breuken of scheuren		X				
Draaimechanisme	Controleren op werking			X			
Accu's	24 uurs oplaadcyclus			X			
Anti-kiep wiel (indien aanwezig)	Controleren op werking				X		
Parkeerrem	Controleren op juiste afstelling				X		
Banden	Controleren op slijtage				X		
Scootmobiel	Servicebeurt						X

## 6.4 Gegevens gebruiker

Naam:	Model:
Adres:	Kleur:
Postcode:	Serienummer:
Woonplaats:	Aankoopdatum:

Instelling processor	standaard	aangepast
Handgas	L↓ R↑	
Richtingaanwijzer	1	
Cruise control	aan	
Claxon	hard	
achteruitrijsignaal	aan	
richtingsignaal	aan	
vrijloopsignaal	aan	
toetsgeluid	uit	
noodstop lichten	aan	
vooruit stand 1	6 km/u	
achteruit stand 1	3 km/u	
remmen vooruit stand 1	10	
remmen achteruit stand 1	10	
versnellen vooruit stand 1	32	
versnellen achteruit stand 1	32	
vooruit stand 2	10 km/u	
achteruit stand 2	4 km/u	
vooruit stand 3	17 km/u	
achteruit stand 3	6 km/u	
remmen vooruit stand 2/3	14	
remmen achteruit stand 2/3	15	
versnellen vooruit stand 2/3	20	
versnellen achteruit stand 2/3	22	
Bochten maximum	10 km/u	
Parkeerrem	23	
Sensor	N.O.	
Taal	Ned	

## 6.5 Onderhoudsoverzicht

1. Neem de gebruikershandleiding mee bij elk bezoek aan de dealer.
2. De dealer maakt aantekeningen in dit overzicht.

Onderwerp	1	2	3	4	Onderwerp	1	2	3	4
Stuureenheid aan/uit					<b>Motor</b>				
Schakelaar					Bedrading				
Uitgang stekker					Geluid				
Bediening					Verbindingen				
Berdijfsrem					Rem				
Programma afstelling					Koolborstels				
<b>Accu's</b>					<b>Chassis</b>				
Voltage					Conditie				
Verbindingen					Sturing				
Ontladingstest					Zitunit				
<b>Wielen/Banden</b>					Armsteunen				
Slijtage					<b>Elektra</b>				
Spanning					Kwaliteit kabelboom				
Lagers					Verbindingen				
Wielmoeren					Verlichting				
<b>Testrit</b>					<b>Lijst vervangen/ afgestelde onderdelen</b>				
Vooruit									
Achteruit									
Noodstop									
Linker bocht									
Rechter bocht									
Helling op/af									
Over oneffenheid									
Parkeerrem									

1 Dealer stempel	2 Dealer stempel
Datum	Datum
Paraaf	Paraaf
3 Dealer stempel	4 Dealer stempel
Datum	Datum
Paraaf	Paraaf

## 6.6 Storingen

### Algemeen

1. Bij een storing: het display meldt de storing.
2. Druk op ? om de storingstekst te lezen.
3. Druk op **SET** om de besturing te resetten; in veel gevallen kunt u dan verder rijden
4. Neem contact op met uw dealer voor het verhelpen van de storing, indien resetten niet meer helpt.
5. Geef de melding van de storing door aan uw dealer.

### Lamp defect

1. Het display meldt dat een lamp defect is.
2. Druk op ? om aanwijzingen te lezen.
3. Bij daglicht kunt u de scooter gewoon gebruiken.
4. Bij defecte richtingaanwijzers dient u uw arm uit te steken.



### Let op

Probeer een storing nooit zelf te verhelpen. Ga naar de dealer.



# 7 Technische gegevens

## Algemeen

Merk en type	Solo TS120 / Solo QS4
Fabrikant	Revatak BV, 3768 MJ-24 Soest
Bedoeld gebruik	Buitenshuis, type C

## Technische gegevens (ISO 7176-15)

Lengte x breedte x hoogte	140 x 64 x 119 cm
Lengte x breedte x hoogte (zonder stoel)	140 x 64 x 80 cm
Gewicht Solo TS120 zonder accu's (met accu's 63 Ah/5h)	96 kg (141 kg)
Gewicht Solo QS4 zonder accu's (met accu's 63 Ah/5h)	105 kg (151 kg)
Gewicht zwaarste los te nemen deel (stoel)	16 kg
Maximale statische stabiliteit helling af	15 °
Maximale statische stabiliteit helling op	15 °
Maximale statische stabiliteit zijwaarts op helling	15 °
Maximale dynamische stabiliteit helling op	11.3 ° (20%)
Maximale veilige hellingshoek	11.3 ° (20%)
Rij-afstand met volgeladen accu's, theoretisch	50 – 70 km
Maximale obstakelhoogte	10 cm
Maximaal af te rijden obstakel (stoep)	10 cm
Bodemvrijheid	10 cm
Maximum (programmeerbare) snelheid vooruit	17 km/h
Minimale remweg (programmeerbaar)	3 m
Zithoek	7 °
Zitdiepte	44 cm
Zitbreedte	48 cm
Zithoogte t.o.v. voetplateau (min. – max.)	40 – 54 cm
Leuninghoek	90-180 °
Leuninghoogte	56 cm
Armlegger hoogte (tot zitting)	22 cm
Armlegger lengte (tot rugleuning)	33 cm
Draaicirkel Solo TS120 / Solo QS4	280 cm / 300 cm
Gewicht testdummy	160 kg
Maximaal gebruikersgewicht	160 kg
Benodigde bedieningskracht	Ca 1 N

## Overige technische gegevens

Accu-capaciteit (naar keuze)	63 tot 80.5 Ah/5h (73Ah resp. 97Ah/20h)
Maximaal laadvermogen	12 Amp
Motor, transaxle	750 watt, 24V, 12,3-21 Nm
Magneetrem	8 Nm 24V
Hoogte tussen voetplateau en bodem	15 cm
Demontabel voor transport	beperkt
Wielmaat	3.00 – 8

## Voorzieningen

Mand	Ja
Verlichting	Ja
Remlichten	Ja
Richtingaanwijzers automatisch uit	Ja
Noodstop	Ja
Snelheidsbegrenzer in bochten	Ja
Claxon	Ja
Helling detectiesensor + waarschuwing	Optie
Snelheidsmeter en totaalafstand in km	Ja
Tripafstand in km	Ja
Klok + thermometer + datumaanduiding	Ja
Accu-indicatie	Ja
Stoel met dieptevering	TM 1
Acculader (Soneil 24122RF-B of E-motion KOP301)	6 / 8 Ampère, 24V
Cruise control	Ja
Voetgas	Optie

## Testspecificatie

De scooter voldoet aan de volgende normen:	
Eisen en testmethodes voor statische, -schok- en vermoeiingssterkte	ISO 7176-8
Klimaattest voor scootmobielen	ISO 7176-9
Aandrijf- en besturingssystemen voor scootmobielen	ISO 7176-14
Eisen voor weerstand tegen ontbranding	ISO 7176-16



Revatak B.V.  
De Beaufortlaan 24  
3768 MJ Soest

tel. 035 6026858  
fax 035 6016362

## EG Verklaring van Overeenstemming EC Declaration of Conformity

Ondergetekende, Revatak B.V., gevestigd te

*De Beaufortlaan 24  
3768 MJ Soest  
Nederland*

*Telefoon 035-602 6858  
Fax 035-601 6362*

verklaart als fabrikant geheel onder eigen verantwoordelijkheid, dat de medische hulpmiddelen:

### **Electrische scootermobiel, SOLO TS120 en SOLO QS4**

waarop deze verklaring betrekking heeft, in overeenstemming zijn met de essentiële bepalingen van de Richtlijn Medische Hulpmiddelen (RMH) 93/42/EEG en het Besluit Medische Hulpmiddelen voor klasse 1 medische hulpmiddelen.

De scootermobielen zijn getest en goedgekeurd door een geaccrediteerd testinstituut volgens de Europese norm EN12184.

*Soest, 19 mei 2006*

Stempel en handtekening

---

drs V.B.O. ter Maat  
Directeur