

CANTO^{xt}

NEWTON



HANDLEIDING

Inspired by life

 Life & Mobility



Inhoudsopgave

Voorwoord	3
Productbeschrijving	5
Technische specificaties	7
Opties	9
Veiligheidsvoorschriften	11
Instellingen en verstellingen	14
Rolstoel verkleinen	20
Gebruik	21
Transport	24
Onderhoud	28
Technische problemen	29
Garantie	31

Voorwoord

De Canto Nxt is een kantelrolstoel speciaal ontwikkeld voor permanente gebruikers van een rolstoel, die behoefte hebben aan een stoel met veel comfort. De Canto Nxt biedt de zorgprofessional altijd een individuele oplossing op maat; ongeacht het gewicht, lichaamsmaten en gezondheidstoestand van de passieve gebruiker.

De Canto Nxt heeft twee gasveren, waardoor de stoel over een stabiel en comfortabel kantelframe beschikt dat naast een groot kantelbereik om de zithouding van de gebruiker te variëren, zowel met als zonder inzittende, licht bedienbaar is. De rugleuninghoek is naar keuze in- of verstelbaar. De arm- en beensteunen zijn eenvoudig instelbaar en uitneembaar voor het maken van transfers.

De Canto Nxt wordt opgebouwd volgens een modulaair systeem, waarbij de stoel naar wens van de gebruiker en zorgprofessional kan worden samengesteld voor wat betreft zitcomfort, maatvoering, bediening en aandrijving. De basis van dit modulaire systeem, een multifunctioneel basisframe, kan worden voorzien van diverse wielcombinaties, Newton zittingen, rugleuningen.

De Canto Nxt is spatwater bestendig en geschikt voor gebruik zowel binnens- als buitenshuis. Afhankelijk van het type is het maximaal gewicht inzittende 150 kg*. Dit staat aangegeven op de CE-sticker.

De Canto Nxt is met een positief resultaat getest conform de van toepassing zijnde eisen van de Europese rolstoelnorm EN 12182 en EN 12183 en als 'botsproefveilige rolstoel' conform ISO 7176-19:2008 (zie pag. 24).

* In combinatie met een Kelvin zitelement is het maximaal gewicht inzittende 125 kg.

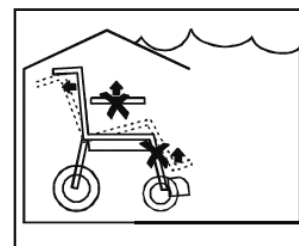

De Canto Nxt voldoet daarmee aan de essentiële eisen van de verordening (EU) 2017/745 voor Medische Hulpmiddelen.



Belangrijk: lees deze gebruiksaanwijzing aandachtig door voordat u de Canto Nxt in gebruik neemt.



Belangrijk: de opties behorende bij het Kelvin zitelement staan omschreven in de betreffende handleidingen.

Paragrafen die van belang zijn voor uw veiligheid zijn in de tekst gemarkeerd met een veiligheidssymbool.



Duwwagen



Zelfrijder

Controle van levering

Controleer voordat u de rolstoel gaat gebruiken of de levering overeenkomt met onderstaande productbeschrijving. Indien u bij aflevering transportschade constateert, geef dit dan door aan uw dealer. Life & Mobility vertrouwt erop dat de Canto Nxt aan uw verwachtingen voldoet.

Productbeschrijving

1. Duwhandvat
2. Bedieningshendel t.b.v. zithoekverkanteling
3. Rugleuning voorzien van geïntegreerde hoofdsteunopname
4. Zijkant voorzien van in hoogte verstelbare armlegger en gepolsterde zijkussens
5. Zitting
6. Voetsteun
7. Rem
8. Kantelframe
9. Voorwiel
10. Achterwiel
11. Antikiepesteunen*
12. Wielplaat
13. Telescoop
14. Rughoekscharnier
15. Taxihaken voor en achter zowel links als rechts
16. Zithoekindicator

Niet afgebeeld:

- Hoofdsteun (optioneel)
- Bedieningshendel t.b.v. rughoekverkanteling (optioneel)
- Handleiding

* In verband met preventieve veiligheid worden standaard antikiepesteunen bij de Canto Nxt geleverd.



Technische specificaties

In deze gebruiksaanwijzing worden de standaard producten beschreven (standaard beensteun, Contour zitting, etc.). Er zijn uiteraard vele andere mogelijkheden, deze staan vermeld onder opties.

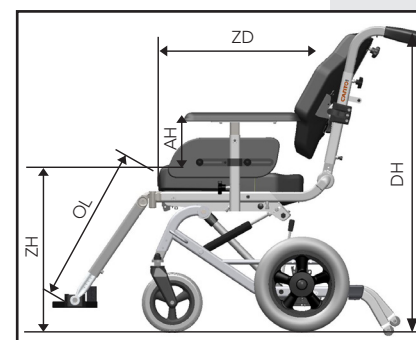
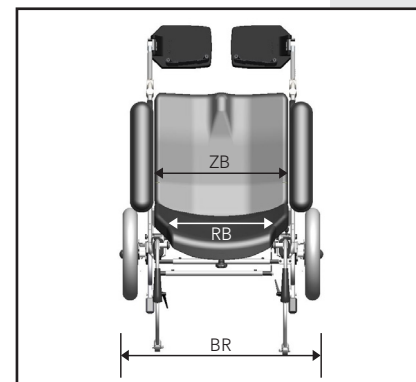

- Zitbreedte Duwwagen en Zelfrijder: 37, 42, 47 of 52 +/- max. 4 cm (traploos instelbaar d.m.v. armleggers + frame)
- Zitbreedte Duwwagen i.c.m. Kelvin zitelement: 34, 40, 46 cm
- Rugbreedte: 21 - 45 cm
- Zitdiepte Duwwagen en Zelfrijder: 42 - 56 cm (traploos instelbaar d.m.v. rugframe)
- Zitdiepte Duwwagen i.c.m. Kelvin zitelement: 40 - 56 cm*
- Zithoogte Duwwagen: 42, 47, 52, 57 cm (o.b.v. 6" en/of 8" voorwielen in combinatie met 12 1/2" achterwielen)
- Zithoogte Zelfrijder 42; 44,5; 47; 49,5; 52; 54,5; 57 cm (o.b.v. 6" en/of 8" voorwielen in combinatie met 20/22/24/26" achterwielen)
- Zithoogte Duwwagen i.c.m. Kelvin zitelement: 51, 56 cm (o.b.v. 200x50 voorwielen in combinatie met 12 1/2" achterwielen)
- Breedte Duwwagen = zitbreedte + 21 cm
- Breedte Zelfrijder (i.c.m. remnaven met remhendels) = zitbreedte + 28 cm
- Breedte Zelfrijder (i.c.m. bandremmen) = zitbreedte + 26 cm
- Breedte Duwwagen i.c.m. Kelvin zitelement: 63, 63, 68 cm*
- Totale massa basismodel = 33 kg
- Massa zwaarste deel basismodel = 22 kg
- Maximaal gewicht inzittende = 150 kg (Duwwagen + Zelfrijder)
- Maximaal gewicht inzittende = 125 kg (Duwwagen in combinatie met Kelvin zitelement)
- Zittinghoek: 12 - 20° (eenmalig instelbaar)
- Rugleuninghoek: 115 - 123° (eenmalig instelbaar)

- Rughoekverstelling: 85 - 125° (continu verstelbaar)
- Zithoekverkantelling -5 - 25° / 0 - 30° (continu verstelbaar)

Life & Mobility adviseert de Canto Nxt te gebruiken in een omgevingstemperatuur tussen de -5 °C en +40 °C.

Banden

De juiste bandenspanning staat aangegeven op de banden. Indien men de banden met een fietspomp op wil pompen, dient de bijgeleverde ventielnippel gebruikt te worden.

Technische levensduur

Door Life & Mobility wordt aan dit product een technische levensduur toegeschreven van 7 jaar. Dit wil zeggen dat het product in deze periode reparabel, veilig en bruikbaar is.

Bovengenoemde verklaring is alleen dan van toepassing wanneer de gebruiker het product gebruikt in de hoedanigheid waarin deze door Life & Mobility is bestemd en als zodanig CE-gemarkeerd, inclusief eventuele originele accessoires.

* Afhankelijk van het type zitelement.

** Zithoekbereik i.c.m. continue rughoekverstelling = 22 graden (0-22 / -5-17).

Voor de Canto Nxt zijn, naast de standaard onderdelen, de volgende opties leverbaar.

Beensteunen

- Comfort beensteun
- Centrale beensteun
- Gipsbeensteun
- Amputatiesteun

Rugleuning

- Newton Curve Z
- Newton Curve 1
- Newton Curve 2
- Newton Curve 3

Zitting

- Newton Contour
- Newton Contour Deep
- Newton Contour Xtra
- Newton Seat Base (plankzitting)

Zitelement

- Kelvin zitelement
- Vlak zitkussen
- Vlak zitkussen met abductieheugel
- Classic beenondersteuning
- Swing beenondersteuning



Hoofdsteun

- Standaard hoofdsteun klein
- Buigbare hoofdsteun
- Snellius hoofdsteun
- Snellius hoofdsteun met Edison staalwerk
- Kelvin hoofdsteun klein met Edison staalwerk

Remmen

Duwwagen

- Centrale voetrem voorzien van 2 rempoken
- Trommelremmen bediening door begeleider

Zelfrijder

- Bandremmen - standaard
- Bandremmen - verlengd
- Eenhandig bandremsysteem

Werkblad

- Werkblad plexiglas
- Werkblad hout
- College werkblad
- Elleboog polstering

Accessoires

- Oplegplaten t.b.v. voetplaten
- Abductieklos
- Zithoudingsgordel
- Hoepelovertrekken
- Spaakbeschermers
- Cleaner

Elektrische opties

Duwwagen

- Aura duwondersteuning

Zelfrijder

- @Work hulpaandrijving
- @Ease hulpaandrijving

Monteren en afstellen

- Controleer voordat u de rolstoel gebruikt of de onderdelen van de rolstoel, zoals de zijkanten voorzien van armleggers en de beensteunen, goed zijn gemonteerd en bijvoorbeeld de zitting en rugleuning goed vastzitten.
- Zorg ervoor dat de duwhandvatten, de armleggers, de zijkussens, de onderbeenlengte en eventueel de hoofdsteun op de juiste hoogte zijn ingesteld. De beensteunen dienen zich minimaal op 5 cm van de vloer te bevinden.
- Controleer de maatvoering en stel deze voor de zitdiepte en de zitbreedte, eventueel met behulp van respectievelijk het rugframe en de armleggers, optimaal af.

Zitten in de rolstoel

Let op dat de vingers van de inzittende niet bekneld raken tussen het frame en de wielen of tussen de spaken van de wielen. In de volgende gevallen dienen de inzittende of de begeleider hiervoor waakzaam te zijn:

- Wanneer de rolstoel ver naar achteren is gekanteld.
- Wanneer de inzittende scheef in de stoel hangt.
- Wanneer de inzittende zijn/haar armen over de armlegger slap omlaag heeft hangen.
- Wanneer er een combinatie is van bovenstaande gevallen.

Rijden met de rolstoel

(zie ook pag. 21, 22 en 23 voor meer informatie)



- **Let op:** bij het rijden op een helling zal het zwaartepunt wijzigen en kan de rolstoel makkelijker achterover kantelen.
- Wees voorzichtig met uw handen tijdens het hoepelen, wanneer links en rechts van de rolstoel weinig ruimte is.
- Begeleiders mogen de rolstoel nooit ongeremd op een helling achterlaten.



- Neem obstakels hoger dan 10 cm nooit alleen. Alleen geoefende rijders, die over voldoende kracht beschikken, zijn over het algemeen in staat obstakels tot 10 cm te nemen.
- Zet de rolstoel op de rem voordat u uitstapt of een transfer maakt.
- Gebruik de rem alleen om de stilstaande wielen te blokkeren. De rem is ongeschikt om de rolstoel af te remmen.

Transport van de rolstoel

(zie ook pag. 24 voor meer informatie)

- Bevestig de stoel in een taxibus met een vierpunts vastzetsysteem.
- Gebruik tevens een driepunts veiligheidsgordel voor het vervoer van de rolstoel met inzittende.



Let op: de zithoudingsgordel is ongeschikt als veiligheidsgordel.

- Bij het vervoer van de rolstoel met inzittende dient de rolstoel te beschikken over een Newton hoofdsteun.

Hellingen en andere obstakels

(zie ook pag. 22 voor meer informatie)

De kans op kantelen van de rolstoel is op een helling groter dan op een vlakke ondergrond.

- Ga altijd achteruit een stoep af, zodat de rolstoel niet voorover kan hellen en voorkom dat de gebruiker uit de stoel valt.
- Rijd zelf nooit met de rolstoel van een trap af.
- Rijd nooit een helling op met een hellingshoek van meer dan 5 graden.
- Roep hulp in van derden wanneer u er niet zeker van bent dat u het hoogste punt zelfstandig haalt.
- Leun of duw uw lichaam in de richting van het hoogste punt. Het zwaartepunt van de rolstoel komt dan gunstiger te liggen, waardoor de kans op achterover kantelen kleiner wordt.



- Rijd niet op hellingen als de zitting gekanteld is.
- De begeleider die de rolstoel voortbeweegt, moet blijven duwen om te voorkomen dat de rolstoel uit eigen beweging gaat rijden.
- Keer niet op een steile helling. Wanneer de rolstoel dwars op een steile helling staat, is het risico op kantelen groot.
- Houd bij het afdalen altijd uw snelheid onder controle.
- De begeleider dient de rolstoel af te remmen aan de duwhandvatten.
- Indien u zelf rijdt de rolstoel uitsluitend met uw handen afremmen en niet met de rem. Anders bestaat de mogelijkheid dat u de controle over de rolstoel verliest.



Instellingen en verstellingen

De Canto Nxt beschikt over veel in- en verstelmogelijkheden waarmee u de stoel geheel op de wensen van de gebruiker kunt afstemmen. Life & Mobility adviseert u om voor de instellingen uw dealer te raadplegen. De verstellingen kunt u eenvoudig zelf uitvoeren.

Frame/onderstel

Framebreedte

- Verwijder de 8 inbusbouten (A).
- Draai de 4 inbusbouten (B) een paar slagen los.
- Stel de gewenste zitbreedte symmetrisch in.
- Zet alle inbusbouten weer vast.

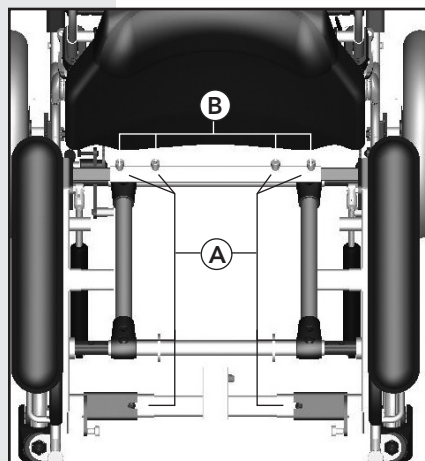

Framebreedte instellen

Zitbreedte

De breedte van het zitframe is instelbaar en kan ingesteld worden op de zitbreedtes 37, 42, 47 en 52 cm. Daarnaast is het ook mogelijk de zijkanten voorzien van armleggers verder naar binnen of buiten te monteren. Deze instelling is links en rechts apart in te stellen. Eén zijkant voorzien van armlegger kan zowel naar binnen als naar buiten geplaatst worden.*

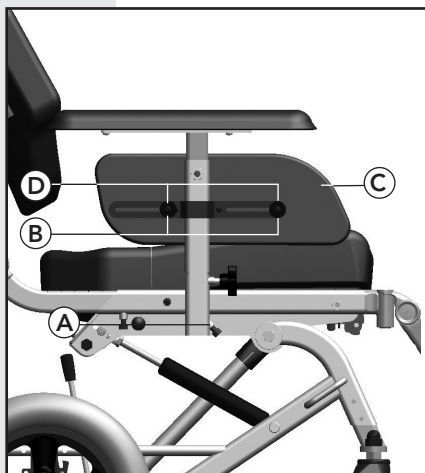

Naar binnen of naar buiten verstellen

- Draai de inbusbout (A) los.
- Stel de gewenste versmalling van de zitbreedte in.
- Draai de inbusbout (A) weer vast.
- Herhaal dit aan de andere zijde.

15 mm extra naar binnen verstellen

- Draai inbusbouten (B) los.
- Neem polsterdeel (C) en plaats de de twee afstandbussen (D) tussen het polsterdeel en de metalen beugel
- Draai inbusbouten (B) weer vast.
- Herhaal dit aan de andere zijde.

* Bij een zelfrijder kan de wielgrootte en zithoekverkanteling hierbij een eventuele belemmering vormen.

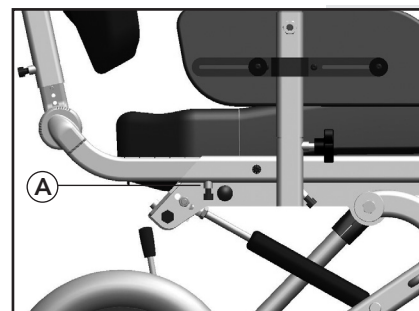

Zitdiepte instellen

Zitdiepte

Het rugframe is schuifbaar gemonteerd in de zijdelen van het zitframe. Door het rugframe naar voren of naar achteren te schuiven kan de zitdiepte traploos worden ingesteld. Bij het bepalen van de juiste zitdieptepositie is de positionering van de zitbeenknobbels (tubers) van de cliënt bij de 2 groene tuber-indicatielijnen een goed hulpmiddel. Draai de inbusbouten los (A).

- Schuif het rugframe in of uit tot de gewenste zitdiepte is bereikt.
- Bepaal de exacte maat met behulp van de maatstreepjes op beide zijden van het zitframe.



Let op: zorg dat links en rechts even ver ingeschoven zijn.

- Draai de inbusbouten weer vast.

Bij grotere zitdieptes schuift het zwaartepunt ten opzichte van de achterwielen verder naar achteren. Stel indien nodig de rijeigenschappen opnieuw af (zie hierna).

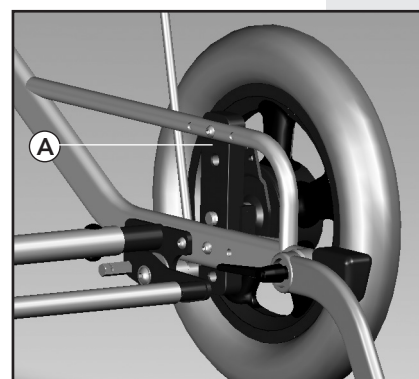

Rijeigenschappen instellen

Rijeigenschappen

De rijeigenschappen van de Canto Nxt zijn aan te passen.

- Draai de inbusbouten los (A).
- Verplaats het wiel inclusief wielplaat naar voren* of naar achteren (het achterste asgat zorgt voor meer stabiliteit en het voorste asgat zorgt voor meer rijcomfort; de rijeigenschappen staan in relatie tot de zitdiepte).
- Draai de inbusbouten weer vast.
- Indien uw Canto Nxt een zelfrijder is en beschikt over bandremmen, dient u de remmen opnieuw af te stellen.

* Niet mogelijk bij duwwagen.



In verband met preventieve veiligheid worden bij de Kelvin en continue rughoek de achterwielen af fabriek in de achterste positie gemonteerd.

Zithoogte

Zie de Newton zithoogte aanpak op www.life-mobility.com voor de mogelijke configuraties en de daarbij behorende instellingen.

Duwwagen + Kelvin zitelement

Gewenste zithoogte	Bandenmaat	Positie
51 cm	200 x 50 x 12,5"	A1 / T1-B
56 cm	200 x 50 x 12,5"	A2 / T2-B

Om de stoel bij een zithoogte van 42 cm in een neutrale zithoek te verstellen, dient u de gasveren in het bovenste framegat te plaatsen, zie ook pagina 17.

* Rughoek (eenmalig instelbaar)

- Draai de inbusbouten (A) los in de rugscharnierpunten.
- Verander de rughoek.
- Draai vervolgens de inbusbouten weer vast.
- Standaard voor het Newton zitsysteem is het 2^e streepje van onder

⚠ Let op: controleer met behulp van het "maatstreepje" of de linker en rechter duwstang dezelfde hoek hebben.

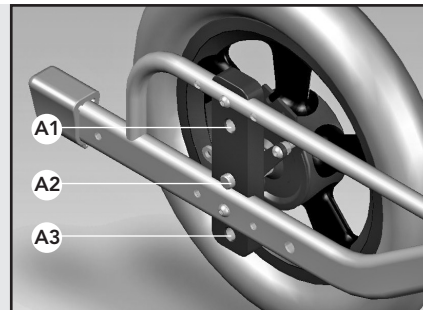

Duwwagen

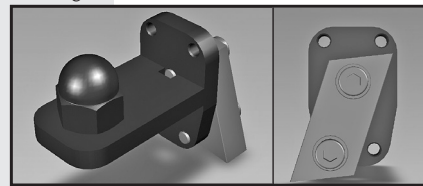

T1-A

T1-A

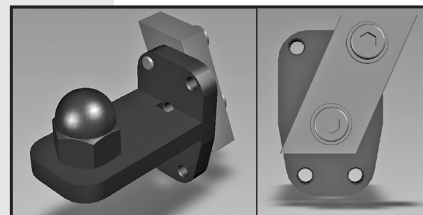

T1-B

T1-B

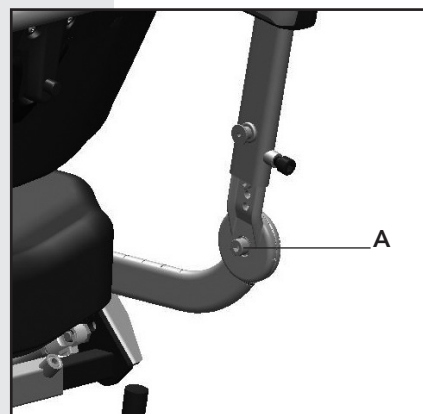

Linker duwhandvat (rode sticker)

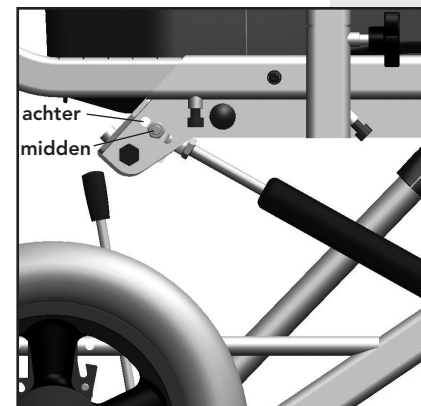

Rughoek (continu verstelbaar)

De rughoek is verstelbaar middels de centrale gasveer en de bedieningshendel bij het linker duwhandvat.

- Knijp de linker bedieningshendel in om de gasveer te ontkoppelen.
- Stel de gewenste rughoek in.
- Laat de bedieningshendel weer los.
- Rughoekverstelling alleen bedoeld voor kortdurende standveranderingen i.v.m. hierdoor wijzigende individuele rugondersteuning.

Zithoek

De zithoek is verstelbaar met behulp van de 2 gasveren en de bedieningshendel bij het rechter duwhandvat.

- Knijp de rechter bedieningshendel in om de gasveren te ontkoppelen.
- Stel de gewenste zithoek in.
- Laat de bedieningshendel weer los.
- Met behulp van de Newton zithoekindicator kan altijd eenvoudig de individuele Newton hoek teruggevonden worden.

Armleggers

De armleggers zijn in hoogte te verstellen en in diepte en breedte in te stellen.

Verstellen hoogte

- Draai de stelschroef (A) aan de zijkant van de armlegger een aantal slagen los.
- Stel de armlegger in op de gewenste hoogte.
- Draai de stelschroef weer vast.



Rechter duwhandvat (groene sticker)



Instellen diepte

- Draai de schroeven (B) geheel (ander gat in armlegger) of gedeeltelijk (met behulp van de sleuf) los.
- Stel de gewenste diepte in.
- Draai de inbusbouten vast.

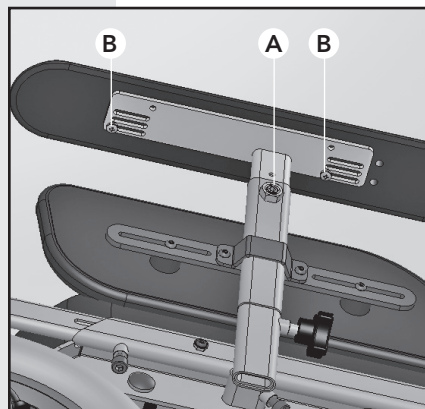

Instellen breedte

- Draai de schroeven (B) geheel los.
- Stel de gewenste breedte in.
- Draai de schroeven weer in de gewenste inslagmoer en sleuf van de armlegger vast.

Zijkussens

De zijkussens zijn in hoogte en diepte instelbaar.

Instellen diepte

- Draai de inbusbouten (C) los.
- Stel de gewenste diepte in.
- Draai de inbusbouten vast.

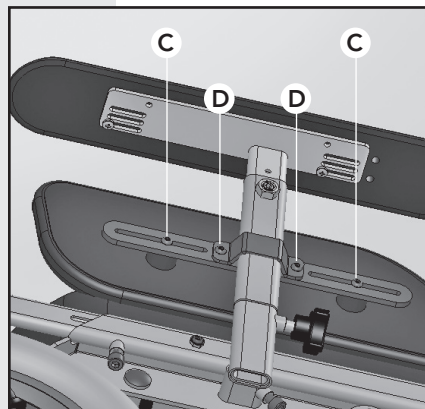

Instellen hoogte

- Draai de inbusbouten (D) los.
- Stel de gewenste hoogte in.
- Draai de inbusbouten vast.

Zitbreedte

Kijk voor het instellen van de zitbreedte op pagina 14.

Onderbeenlengte

- Draai de inbusbout (A) een slag los.
- Stel de gewenste onderbeenlengte in.

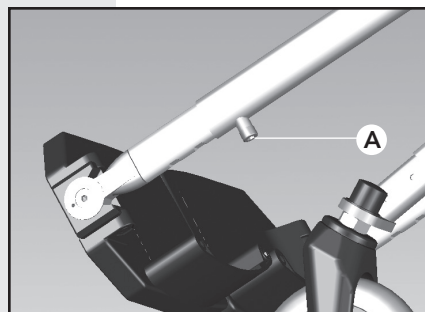

Let op: houd rekening met een afstand van minimaal 5 cm tot de vloer.

- Draai de inbusbout weer vast.

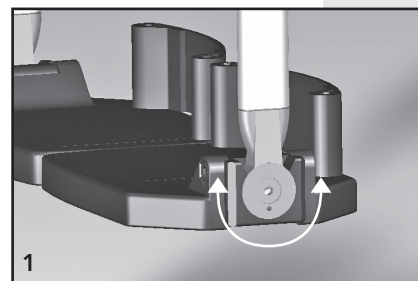

Enkelscharnier fixeren

- Stel de gewenste enkelhoek in.
- Boor een gat in het scharnier.
- Fixeer het enkelscharnier met behulp van een fixeerpinnetje.

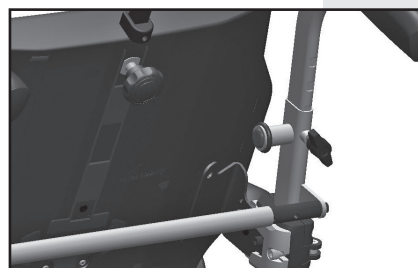
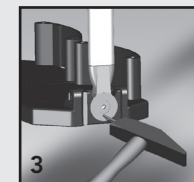
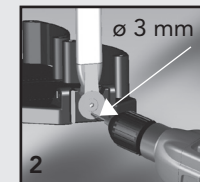

Duwhandvat verstellen

- Draai de vleugelknop een slag los.
- Stel het handvat in op de gewenste hoogte.
- Draai de vleugelknop weer vast.

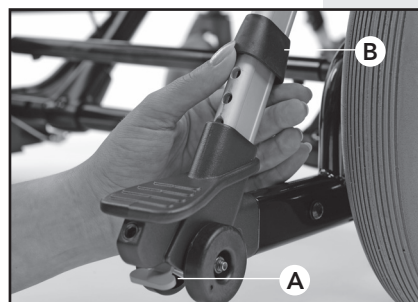

Antikiepsteeunen

- Duw het groene hendeltje (A) omhoog en stel gelijktijdig de gewenste hoogte in. De advieshoogte is 3 tot 4 cm tot de vloer.



Let op:

- Zorg dat de pen goed in het gat geklikt is.
- Informeer de inzittende wanneer de antikiepsteeun ingeklapt is.



Tip:

- De schuifmof (B) kan gebruikt worden als geheugensteuntje om een vaste positie/instelling te onthouden.

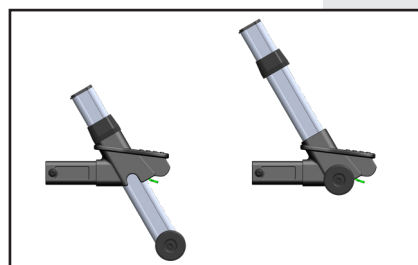



Rolstoel verkleinen

Zitting wegnemen (zie afb. 1)

- Trek de zitting aan de achterzijde omhoog.
- Til de zitting uit het frame.



Beensteunen uitnemen (zie afb. 2)

- Neem de beensteunen naar boven uit.



Zijkant voorzien van armlegger (zie afb. 3)

- Draai m.b.v. de sterknop onderaan de zijkanten los.
- Til de gehele zijkant uit het zitframe omhoog.



Hoofdsteen uitnemen (zie afb. 4)*

- Draai de sterknop los.
- Neem de hoofdsteen uit de rugleuning.

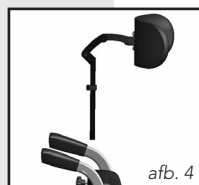

Rugbuizen (zie afb. 5)

- Draai de inbusbouten in de rugscharnierpunten los.
- Beweeg het rugframe richting zitframe.
- Draai de inbusbouten weer vast.

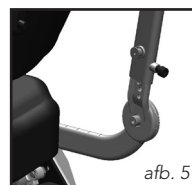

* Indien van toepassing

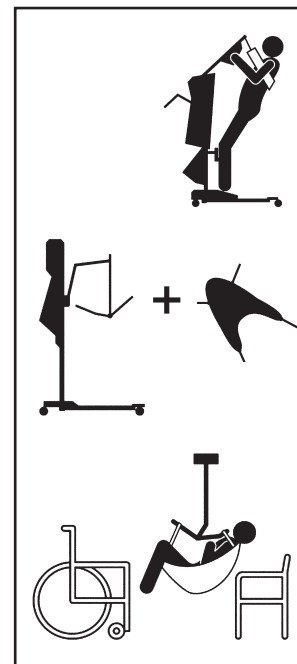

Transfers

Het maken van transfers

De Canto Nxt is een rolstoel voor gebruikers met diverse handicaps. Transfers van rolstoel naar bijvoorbeeld bed, toilet of douche en andersom kunnen op verschillende manieren worden gemaakt. De mate waarin de rolstoelgebruiker medewerking kan verlenen, bepaalt de wijze van tillen. Zowel actieve als passieve transfers zijn bij de Canto Nxt, met behulp van hulpverlener of tillift, mogelijk.



Let op: zet de rolstoel te allen tijde op de rem voordat een transfer wordt gemaakt.

Voorwaartse transfer

- Klap de voetplaten op of zwenk de beensteunen weg.
- Zet de stoel eventueel in een negatieve zithoek; dit vergemakkelijkt het opstaan.

Zijwaartse transfer

Neem eventueel de zijkanten voorzien van armleggers uit.

Tip: kantel bij een transfer van een passieve tillift naar de Canto Nxt eerst de rolstoel zonder inzittende, zodat de rolstoelgebruiker optimaal gepositioneerd kan worden in de rolstoel.

Het nemen van hindernissen

- Druk de duwhandvatten omlaag en duw met uw voet op de trapbuis.
- Duw de rolstoel op de verhoging (hindernis) en laat de trapbuis weer los.
- Duw de rolstoel verder en til de achterwielen aan de duwhandvatten over de hindernis.



Trap



Het oprijden van een stoep kan men voorwaarts doen, het afrijden van een stoep is beter achterwaarts uit te voeren.

 **Let op:** houd bij het afgaan van een flauwe helling de snelheid onder controle.

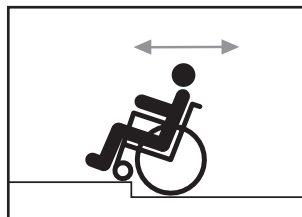

Stoep



Flauwe helling

Remmen

De remmen van de Canto Nxt zijn standaard vanuit de fabriek op de juiste wijze afgesteld. Indien uw Canto Nxt een duwwagen is, beschikt deze over trommelremmen die door middel van de voetrem (achter onderaan de rolstoel) of de rempook te bedienen zijn. Wanneer de stoel geremd is, staat de voetrem omlaag en de rempook omhoog.

Het kan voorkomen dat in de loop van de jaren de remkracht minder wordt of niet gelijk meer is voor beide wielen. U dient de remmen dan te stellen.

- Draai de borgmoer (A) los.
- Verdraai de stelbout (B) naar buiten*.
- Controleer of de remkracht voldoende is. Stel deze eventueel bij.
- Draai de borgmoer (A) vast.
- Herhaal dit eventueel aan de andere zijde.

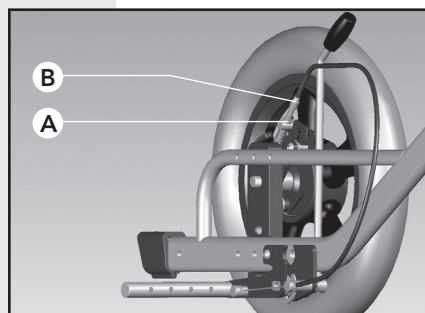

Remmen stellen

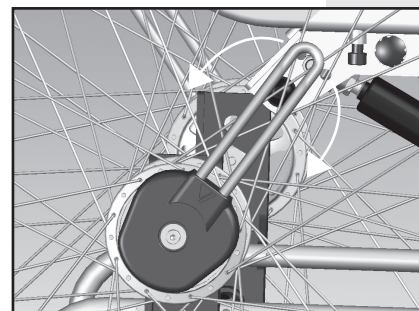

Rem zelfrijder in neutrale stand

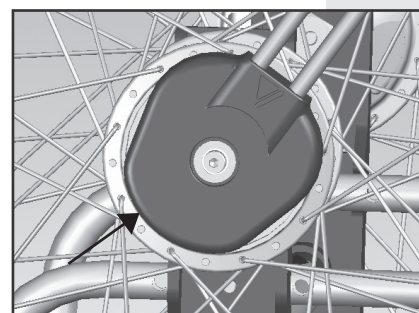

Stelschroef

Zelfrijder

Rijdt u zelf in de Canto Nxt, dan is de rem geïntegreerd in de naaf van het hoepelwiel. Hierbij kan elk wiel onafhankelijk van elkaar door middel van de remhendel zowel vooruit als achteruit op de rem worden gezet.

Het kan voorkomen dat door intensief of langdurig gebruik van de rem de remkracht minder wordt. U dient de remmen dan te stellen.

Draai met behulp van een inbussleutel (3 mm) de stelschroef aan de onderzijde van de remhendel een halve slag aan. Controleer of de remkracht nu voldoende is. Stel deze eventueel nog verder bij.

* Indien u de stelbout te ver naar buiten draait, zal de stoel in neutrale stand ook geremd zijn. De wielen moeten in neutrale stand vrijlopen.



Transport

Taxibus

De Canto Nxt is ontworpen om in voorwaartse richting vastgezet te kunnen worden in een taxibus. De Canto Nxt is positief getest als botsproefveilige rolstoel conform ISO 7176-19:2008. De Canto Nxt is dus als stoel met inzittende te vervoeren in een taxibus (zie ook de aanduidingssticker op de stoel).

Voor het veilig vervoeren is de conditie van de inzittende en het advies van de arts echter bepalend. Life & Mobility adviseert toch om, indien mogelijk, de inzittende een transfer van de Canto Nxt naar een vaste stoel te laten maken.

- De Canto Nxt is dynamisch getest in voorwaartse richting, waarbij de test dummy was vastgezet met een heupgordel en een schoudergordel van de taxibus. De geschiktheid bij andere botsingen (bijvoorbeeld zijwaarts) of andere type gordels is niet getest.
- De Canto Nxt is in de verschillende configuraties getest. Eveneens de configuratie met Kelvin zitelementen.
- De stoel dient voorzien te zijn van een Newton hoofdsteun.
- De Canto Nxt dient met een vierpunts vastzet-systeem conform EN 10542-2 aan de vloer van de taxibus bevestigd te worden.



Let op: indien er geen crashtest-safe-sticker af fabriek op de rolstoel zit, is dit geen veilig vervoerbare rolstoel.



Let op: Het Canto Nxt onderstel is alleen crashtest safe i.c.m. de originele Newton en Kelvin elementen en onderdelen.

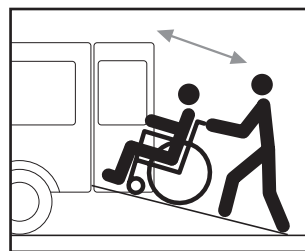

Illustratie 1

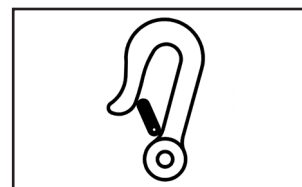

Illustratie 2

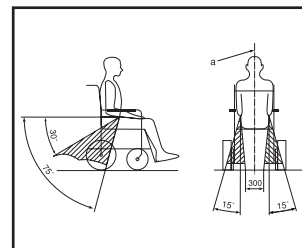

Illustratie 3

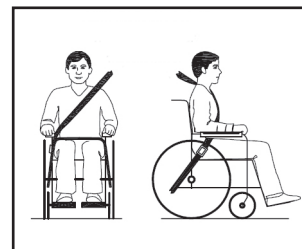

Illustratie 4

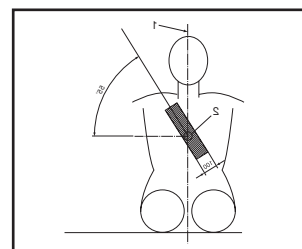

Illustratie 5

- De posities van de vier bevestigingspunten (zie pag. 13-14) op de Canto Nxt zijn aangeduid met een haaksymboolsticker (zie illustratie 2).
- Gemakkelijke toegang en manoeuvreerbaarheid in motorvoertuigen kan aanzienlijk worden beïnvloed door rolstoelgrootte en wendbaarheid. Kleinere rolstoelen met een kortere draaicirkel bieden over het algemeen een betere toegankelijkheid tot de auto en manoeuvreerbaarheid naar een voorwaartse -positie. De Canto Nxt heeft een goede beoordeling m.b.t. vastzetbaarheid volgens ISO 7176-19:2008 annex D.
- De Canto Nxt dient vastgezet te worden met verankeringsystemen, die geschikt zijn voor de 4 bevestigingspunten.
- De rolstoelgebruiker dient een driepunts veiligheidsgordel te gebruiken in de taxibus. Deze veiligheidsgordels moeten aan de taxibus bevestigd worden.
- De heupgordel moet laag over het middel van de gebruiker lopen. Hierbij moet de hoek tussen gordel en het vloeroppervlak tussen de 30° en 75° (een grotere hoek is wenselijker) zijn (zie illustratie 3).
- De heupgordel moet dwars over de voorzijde van het lichaam lopen ter hoogte van de plek waar de heup en het bekken bij elkaar komen. De gordel moet daarbij goed aansluiten op het lichaam. De bovengordel moet de gebruiker volledig ondersteunen, zoals aangegeven in illustratie 4.
- De diagonale gordel moet over de schouder en de borst lopen zoals te zien is in illustratie 5.
- De gordels moeten voldoende strak zitten waarbij ze niet oncomfortabel mogen zijn voor de gebruiker.
- De gordel mag niet gedraaid zitten.
- De gordel mag niet tegen rolstoelonderdelen (zoals armleggers of wielen) aanliggen, waardoor de gordel niet meer volledig het lichaam van de gebruiker ondersteunt (zie illustratie 6).



- De Canto Nxt moet indien mogelijk in een niet-achterover gekantelde stand vervoerd worden.
- De Canto Nxt dient met gebruiker vooruitkijkend vervoerd te worden. De rolstoel dient vastgezet te worden volgens de instructies van de fabrikant van het vastzetsysteem.
- De driepunts veiligheidsgordel is er voor bedoeld om letsel aan hoofd en borst te voorkomen.
- Om te voorkomen dat andere inzittenden letsel oplopen, moet een werkblad (indien aanwezig) verwijderd worden. Dit werkblad dient elders in het voertuig veilig te worden opgeborgen.
- Indien mogelijk, moeten de accessoires worden vastgezet of worden verwijderd.
- Na ieder ongeval dient de fabrikantvertegenwoordiger de rolstoel te beoordelen of deze weer gebruikt kan worden.
- Til de rolstoel alleen aan vaste framedelen en niet aan afneembare accessoires als armleggers, beensteunen, zitting, rugleuning etc.
- Wijzigingen en/of vervangingen aan de vastzetpunten of structurele delen en framedelen dienen niet te worden uitgevoerd, zonder vooraf de fabrikant te raadplegen.

Zithoudingsgordel

De zithoudingsgordel is bedoeld om de inzittende te positioneren. Bevestig deze om of op het metalen zitframe.

Auto

Naast een taxibus is de Canto Nxt ook in verkleinde toestand vervoerbaar in de kofferbak van een stationwagen. Lees op pagina 21 hoe u de rolstoel kunt verkleinen. De stoel kan door twee volwassenen in de auto worden getild.

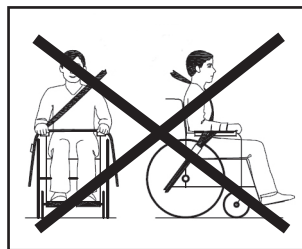

Illustratie 6

Waarschuwingen

- Conform convenant is het Canto Nxt onderstel in combinatie met specifieke ortheses botsproefveilig verklaard (ISO 7176-19:2008) en voorzien van CE markering.
- De Canto Nxt is dynamisch getest in voorwaartse richting, waarbij de test dummy (= 103 kg) was vastgezet met een heupgordel en een schoudergordel.
- Bevestig de stoel in een taxibus met een 4-punts vastzetsysteem. Gebruik tevens een 3-punts veiligheidsgordel voor het vervoer van de rolstoel met inzittende om de kans op verwondingen aan hoofd en borst te verkleinen
- De zithoudingsgordel is ongeschikt als veiligheidsgordel.
- Werkbladen dienen afgenomen te worden en veilig opgeborgen in de taxi.
- Alle accessoires dienen vastgezet of verwijderd en veilig opgeborgen te worden in de taxi.
- Na ieder ongeval dient de fabrikant vertegenwoordiger de rolstoel te beoordelen of deze weer gebruikt kan worden.
- Wijzigingen en/of vervangingen aan de vastzetpunten of structurele delen en framedelen dienen niet te worden uitgevoerd, zonder vooraf de fabrikant te raadplegen.
- Eventuele batterijen dienen "spill-proof" te zijn.
- De gesp van de gordel moet zodanig gepositioneerd worden dat rolstoel onderdelen er geen contact mee zullen maken tijdens een botsing.



Onderhoud

Klein onderhoud (iedere twee weken)

Klein onderhoud aan de Canto Nxt kunt u zelf uitvoeren.

Reinig uw rolstoel met een vochtige doek, water en allesreiniger.



Let op: gebruik nooit schurende en agressieve schoonmaak- of oplosmiddelen zoals thinner, wasbenzine en dergelijke.

De gasveren en de gasveerblokkering (het recht-hoekige blok aan het uiteinde van de gasveer) dient u regelmatig van wat vet (bijvoorbeeld teflonspray) te voorzien. Dit garandeert een goede werking.

Controleer of alle bevestigingsonderdelen goed vast zitten. Draai deze zonnodig opnieuw aan.



Let op: het met overmatige kracht aandraaien van de schroeven kan de rolstoel beschadigen.

Controleer de bandenspanning en -gesteldheid (veroudering). Zachte banden rijden minder gemakkelijk door de toegenomen rolweerstand. Gebruik voor het oppompen van de banden eventueel de bijgeleverde ventielnippel (bijvoorbeeld bij gebruik van een fietspomp). De juiste bandenspanning staat aangegeven op de banden.

Controleer regelmatig (1x per kwartaal, afhankelijk van intensiteit gebruik) de spaakspanning, om u ervan te verzekeren dat uw rolstoel comfortabel en veilig blijft rijden. Vraag indien nodig uw dealer om hulp.

Groot onderhoud (jaarlijks)

Uw dealer zal graag het groot onderhoud aan de rolstoel voor zijn rekening nemen. Op deze wijze bent u er zeker van dat u optimaal gebruik maakt van uw rolstoel. Ook voor het vervangen van onderdelen, kunt u terecht bij uw dealer.

Technische problemen

Wanneer zich onverhoopt directe technische problemen voordoen aan uw rolstoel, raden wij u aan contact op te nemen met uw dealer. De dealer zal beoordelen of hij de stoel kan repareren of dat de stoel voor reparatie terug moet naar de fabrikant.

Een aantal problemen kunt u wellicht zelf oplossen.

De zithoek is niet meer instelbaar

- Controleer of de bedieningskabel niet geknikt is of ergens bekneld is geraakt.
- Controleer of de gasveerblokkering beweegt bij het inknippen van de hendel. Voeg zo nodig wat vet toe aan de gasveerblokkering.

Beweegbare onderdelen zoals duwstang, in hoogte verstelbare armlegger, beensteun, zijkant zitten vast

- Door te grote krachten op bovengenoemde onderdelen, kunnen de onderdelen zich hebben vastgeklemd in het frame. Tik voorzichtig de onderdelen met een kunststof hamer los.

Inbusbouten voor de instellingen kunnen niet worden losgedraaid

- Het kan zijn dat de inbusbouten te hard zijn aangedraaid. Probeer een buisje over de lange zijde van de inbussleutel te steken, zodat een langere draaiarm wordt verkregen. Probeer nu de schroef los te draaien.
- De inbusopname in de schroef kan zijn dolgedraaid. Probeer de schroef vast te pakken met een waterpomptang. Indien dit niet lukt, raadpleeg uw dealer.

De remmen hebben onvoldoende remkracht of remmen niet met dezelfde remkracht aan beide kanten

- U dient de remmen te stellen, ga hiervoor naar pag. 22.



Let op: alle andere reparaties dan bovenstaand vermeld, dienen altijd uitgevoerd te worden door een erkende dealer. Door onzorgvuldige reparaties kan uw gezondheid in gevaar komen. Bovendien komt de garantie op het product te vervallen. Gebruik gezond verstand en oordeel of u zelf in staat bent technische problemen aan de stoel op te lossen. Wanneer u twijfelt, raadpleeg dan altijd uw dealer. Houdt u zich bij het instellen en in- en uitplaatsen van onderdelen aan deze handleiding en aan de adviezen van uw dealer. Sluit elke gevaarlijke situatie voor de begeleider en voor de inzittende van de stoel uit!

Garantievoorwaarden

De producten van Life & Mobility zijn met zorg samengesteld en nauwkeurig gecontroleerd voordat zij de fabriek verlaten. Mocht blijken dat een product niet aan de verwachtingen voldoet, dan kunt u zich wenden tot de partij waar u het product heeft aangeschaft. Life & Mobility respecteert de wet- en regelgeving, ter bescherming van de consument, die van toepassing zijn in het land van aanschaf.

Buiten de garantie vallen in ieder geval gebreken die zijn ontstaan ten gevolge van: niet in acht nemen van bedienings- en onderhoudsvoorschriften, anders dan normaal gebruik, slijtage, onachtzaamheid, overbelasting, ongeval door derden, toegepaste, niet originele onderdelen en gebreken waarvan de oorzaak is gelegen buiten het product.

Met deze garantie vervalt elke andere garantie; in de wet bepaald, of mondeling meegedeeld, behoudens dat wat door Life & Mobility schriftelijk wordt gegarandeerd.

Garanties gelden uitsluitend binnen de EU.

Life & Mobility bv

PO Box 304
NL - 7000 AH Doetinchem
Logistiekweg 7
7007 CJ Doetinchem

T +31 (0)314 328 000
www.life-mobility.com
info@life-mobility.com

